

## CX14 (II Ed.) AC EVO Li-Ion 1150x525

EL MEJOR RENDIMIENTO CON BATERÍAS DE LITIO



### TRANSPALETA ELÉCTRICA - CX14

La nueva transpaleta eléctrica CX14, es compacta, ligera y de fácil manejo. Ha sido diseñada específicamente para espacios reducidos como tiendas, supermercados y vehículos de reparto. Estas transpaletas, simples y eficientes están diseñadas para durar y cubrir las necesidades de manutención de materiales.

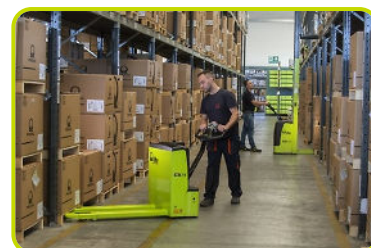

### VERSIÓN EVO LI-ION

La nueva CX14 EVO alimentada por baterías Li Ion ofrece un rendimiento seguro, duradero y de mayor calidad, con un funcionamiento sostenible. Cuenta con:

- Timón EVO: empuñadura ergonómica y cómoda, indicador de estado de la batería, cuentahoras.
- Nuevo sistema de tracción de CA magnético permanente: aumenta el rendimiento, reduce las emisiones de sonido y minimiza el consumo de energía y los costes de mantenimiento.
- Carga rápida: se recarga completamente en menos de 2 horas.
- Carga de oportunidad permitida.
- Mayor duración de la batería: 2000 ciclos de carga.
- Batería superligera: reduce el peso total de la máquina en un 15%.
- Seguridad: la batería sin ácido significa que los usuarios no están expuestos a ningún riesgo de lesiones.



24V / 50Ah



6/6 km/h



1400 kg



115 mm

## MANIOBRABILIDAD

- Chasis de corta dimensión, (L2 = 410 mm) para ofrecer una mejor maniobrabilidad en espacios reducidos.
- Diseño compacto perfecto para trabajar en áreas y pasillos estrechos, con un radio de giro más estrecho (Wa = 1345 mm) para un movimiento más rápido y una navegación más fácil en espacios congestionados.
- Puntas de horquilla redondeadas y suaves y rodillos de entrada / salida para optimizar la manipulación de palets.



## FIABILIDAD

- Chasis robusto (protección de la rueda del motor de metal de 6 mm de espesor) diseñado para garantizar la máxima durabilidad y resistencia a la torsión y cargas pesadas.
- Indicador de descarga de batería para permitir una fácil gestión.
- Fácil acceso a componentes eléctricos para mantenimiento.

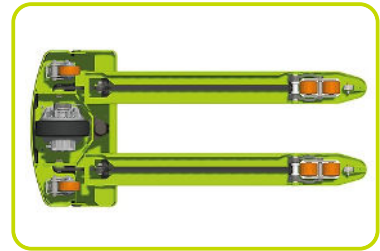

## PRODUCTIVIDAD

- Cubierta de ABS resistente con bandeja de almacenamiento en la parte superior, fácilmente extraíble para un acceso sencillo a las baterías y componentes clave, lo que agiliza las operaciones de mantenimiento.
- La función BOOST permite dos niveles de velocidad de desplazamiento (hasta 6 km / h) según la experiencia del operador y el entorno de aplicación.
- Fácil acceso a los componentes de la moto-rueda a través de una abertura de inspección específica.
- Enchufe Schuko con cable en espiral y cargador de batería a bordo.
- Indicador de batería con: autonomía en%, autonomía en Ah, autonomía en horas, potencia suministrada, tensión.



## TIMÓN INTELIGENTE

- Timón Ergonómico para trabajar en ambos sentidos de operación.
- Mandos de mariposas para el control de la tracción.
- Pulsador de seguridad con avisador acústico.
- Función tortuga para movimientos con el timón en vertical en áreas estrechas.
- Control de subida / bajada de las horquillas situado a ambos lados del mango y botón BOOST.



## MODO TORTUGA

Esta función, ofrecida como estándar, permite operar la transpaleta en espacios reducidos: permite que la unidad se desplace con el timón en posición vertical. Esta función se activa presionando el botón de tortuga en el timón y girando el acelerador de control de la unidad. La transpaleta se desplaza a una velocidad limitada. Soltando el botón se desactivará la función tortuga.



## CARGADOR DE BATERÍA INTEGRADO

El cargador de batería integrado proporciona una solución de carga cómoda y evita la necesidad de quitar la batería de la máquina.



## TRACCIÓN & SEGURIDAD

La tracción está garantizada por las ruedas estabilizadoras de alta intensidad más grandes de su categoría (100x40 mm), con amortiguador de alta intensidad. Toda la conexión se realiza a través de cojinetes que aumentan la estabilidad y durabilidad.

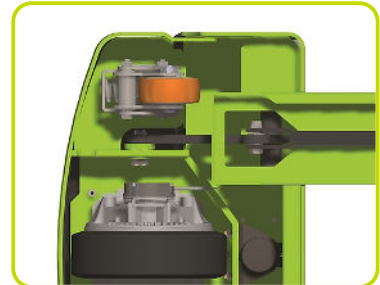

## RODILLOS

Configuración estándar con rodillos de poliuretano individuales. Rodillos tándem disponibles como opcional.



### Descripción

1.1 Fabricante	PR INDUSTRIAL		
1.3 Grupo tracción	Eléctrico		
1.4 Conducción	Acompañante		
1.5 Capacidad carga	Q	kg	1400
1.6 Centro gravedad	c	mm	600
1.8 Distancia de la carga	x	mm	935
1.9 Distancia entre ejes	y	mm	1196

### Pesos

2.1 Peso con batería	kg	210
2.2 Carga sobre ejes con carga, atras	kg	1039
2.2 Carga sobre ejes con carga, delante	kg	571
2.3 Carga sobre ejes sin carga, delante	kg	175
2.3 Carga sobre ejes sin carga, atras	kg	35

### Chasis/Ruedas

3.1 Ruedas delanteras	GOMA	
3.1 Ruedas estabilizadoras delanteras	POLY.C.	
3.1 Ruedas traseras	POLY.C.	
3.2 Dimensiones ruedas delanteras - Ancha	mm	76
3.2 Dimensiones ruedas delanteras - Diametro	mm	250
3.3 Dimensiones ruedas traseras - Diametro	mm	82
3.3 Dimensiones ruedas traseras - Ancha	mm	80
3.4 Dimensiones Ruedas Laterales (Ø)	mm	100
3.4 Dimensiones Ruedas Laterales (ancho)	mm	40
3.5 Dimensiones ruedas traseras - Q.ty (X=motriz)	nr	2
3.5 Dimensiones ruedas delanteras - Q.ty (X=motriz)	nr	1x
3.6 Distancia entre ruedas anteriores	b10 mm	530
3.7 Vía trasera	b11 mm	375

### Dimensiones

4.4 Elevación	h3 mm	115
4.9 Altura del timón max	h14 mm	1238
4.9 Altura del timón min	h14 mm	725
4.15 Altura horquillas bajadas	h13 mm	85
4.19 Longitud total	l1 mm	1560
4.20 Longitud de timón a horquillas	l2 mm	410
4.21 Ancho total	b1/b2 mm	720
4.22 Dimensiones horquillas	s mm	55
4.22 Dimensiones horquillas	e mm	150
4.22 Dimensiones horquillas	l mm	1150
4.25 Ancho horquillas	b5 mm	525
4.32 Altura libre inferior, con carga, al centro entre ejes	m2 mm	30
4.34 Pasillo de trabajo para palet 800x1200 longit.	Ast mm	1810
4.35 Radio de giro	Wa mm	1345

### Prestaciones

5.1 Velocidad de tracción con carga	Km/h	6
5.1 Velocidad de tracción sin carga	Km/h	6
5.2 Velocidad de elevación con carga	m/s	0.03
5.2 Velocidad de elevación sin carga	m/s	0.04
5.3 Velocidad de descenso con carga	m/s	0.05
5.3 Velocidad de descenso sin carga	m/s	0.04
5.8 Máx. pendiente con carga	%	5
5.8 Máx. pendiente sin carga	%	10
5.10 Freno De Servicio		Eléctrico

### Motores eléctricos

6.1 Potencia del motor de tracción	kW	0.7
6.2 Potencia del motor de elevación	kW	1.0
Tipo de batería	Tipo	Li-ion
6.4 Voltaje batería	V	24
6.4 Capacidad de batería, mín.	Ah	50
6.4 Capacidad de batería, máx.	Ah	50
6.5 Peso de batería, mínimo	kg	13
6.5 Peso de batería, máximo	kg	13
6.6 Consumo de energía según ciclo VDI	kWh/h	0.28
8.4 Nivel sonoro al oído del conductor	dBA	59

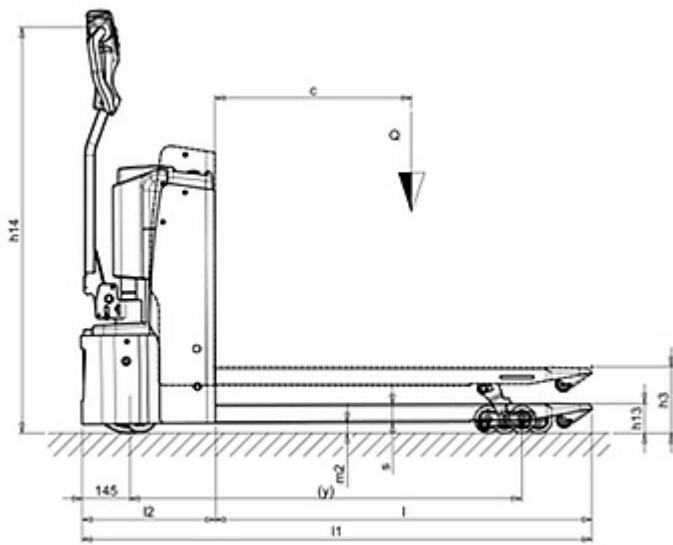
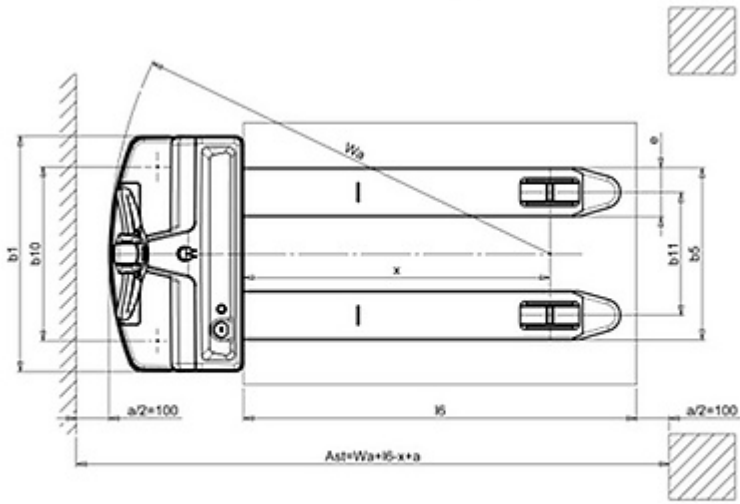

MECANOMOVIL S.L.  
 AVDA. REAL MONASTERIO STA. MARIA DE POBLET 66 - QUART DE POBLET 46930 VALENCIA  
 TEL. 961 548 527 - comercial2@mecanomovil.es  
 www.mecanomovil.es

Los materiales y características están sujetos a modificaciones sin previo aviso. Datos válidos salvo error de imprenta.

La información está alineada con el archivo de datos en el momento de la descarga.  
 Impreso en 23/06/2025 (ID 9038)

©2025 | PR Industrial S.r.l. – Loc. Il Piano – 53031 Casole d'Elsa (SI) – ITALY. Company subject to the management and coordination of Generac Power Systems Inc. | All rights reserved | Image shown may not reflect actual package. Specifications subject to change without notice

