



MecanoMóvil
CARREILLAS ELEVADORAS Y PLATAFORMAS

GAMA MONOMASTIL BATERIAS GEL SIN MANTENIMIENTO

APILADOR ELÉCTRICO 1.000kg Y 1.200kg



CDD10-AMC1
CDD12-AMC1



Características	Fabricante		HC		
			CDD10-AMC1	CDD12-AMC1	
1.1	Modelo		Eléctrico	Eléctrico	
1.2	Tipo				
1.3	Capacidad	Q (Kg)	1000	1200	
1.4	Centro de carga	c(mm)	600	600	
1.5	Distancia entre ejes	y(mm)	1197,5	1197,5	
Peso	2.1	Peso propio con batería	Kg	500	500
Ruedas	3.1	Tipo ruedas		PU	PU
	3.2	Rueda Motriz	Mm	250x80	250x80
	3.3	Rodillos delanteros	Mm	85x70	85x70
	3.4	Ruedas estabilizadoras	Mm	125x50	125x50
	3.5	Numero de ruedas delanteras / traseras		1x+1/4	1x+1/4
	3.6	Vía delantera	b11(mm)	520	520
	3.7	Vía trasera	b10(mm)	390	390
Dimensiones	4.1	Elevación máxima	h3 (mm)	1570	1570
	4.2	Elevación mínima	h13(mm)	85	85
	4.3	Largo total	L1(mm)	1695	1695
	4.4	Ancho total	b1(mm)	800	800
	4.5	Medida horquillas	s/e/l	60/170/1150	64/170/1150
	4.6	Ancho exterior horquillas	b5	560	560
	4.7	Distancia al suelo, en medio de la distancia entre ejes	m2 (mm)	35	35
	4.8	Ancho pasillo, 1000x1200 palé cruzado	Ast(mm)	2002	2002
	4.9	Ancho pasillo, 800x1200 palé a lo largo	Ast(mm)	2052	2052
	4.10	Radio de giro externo	Wa(mm)	1422	1422
Ejecución	5.1	Velocidad tracción, con carga/sin carga	Km/h	4.2/5.0	4.2/5.0
	5.2	Velocidad elevación, con carga/sin carga	mm/s	140/230	120/230
	5.3	Velocidad descenso, con carga/sin carga	mm/s	180/170	180/170
	5.4	Gradabilidad máx., con carga/sin carga	%	6/10	6/10
Motores	6.1	Motor tracción	kW	0.7	0.7
	6.2	Motor elevación	kW	2.2	2.2
	6.3	Voltaje Batería	V/Ah	2x12/80	2x12/80
Otros	8.1	Tipo controlador		DC	DC
		Fabricante		CURTIS	CURTIS

Especificaciones mástiles apiladores 1.0t/1.2t gama mini.

Tipo mástil	Elevación máxima h3	Elev. Desde el suelo (h3+h13)	Replegado h1	Desplegado h4	Elevación libre	Capacidad residual a 600mm	
						1.0t	1.2t
	mm	mm	mm	mm	mm	Kg	Kg
Mono mástil	1500	1585	1979	1986	1493	1000	1200
	1750	1835	2229	2236	1743	1000	1200
	2000	2085	2479	2486	1993	1000	1200

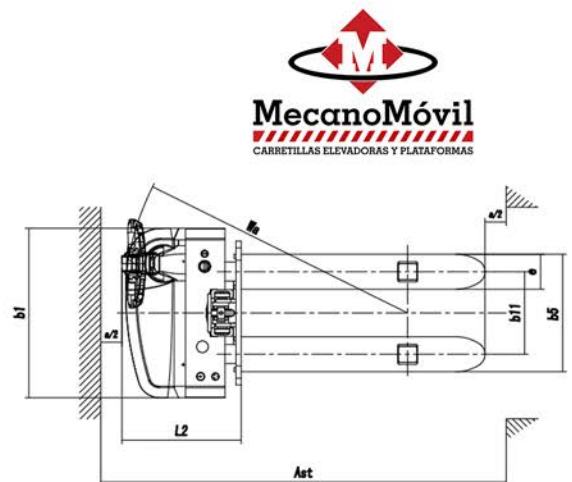
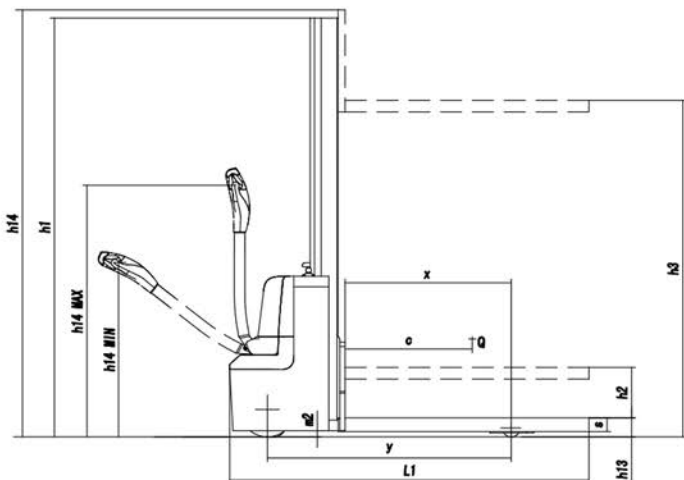

MECANOMOVIL S.L.
 AVDA. REAL MONASTERIO STA. MARIA DE POBLET 66 - QUART DE POBLET 46930 VALENCIA
 TEL. 961 548 527 - comercial2@mecanomovil.es
 www.mecanomovil.es

Los materiales y características están sujetos a modificaciones sin previo aviso. Datos válidos salvo error de imprenta.