

Transpaleta Serie A Mini Rango II

Datos de identificación	1.1	Fabricante	HANGCHA GROUP CO.,LTD.
	1.2	Denominación de tipo del fabricante	CB015-A2MCI
	1.4	Tipo de operario: manual, a pie, montado, sentado, preparador de pedidos	A pie
	1.5	Capacidad nominal/carga nominal	Q (kg/lb) 1500/3307
	1.6	Distancia al centro de carga	c (mm/in) 600/23.6
Peso	1.8	Distancia de carga del centro del eje de tracción a la horquilla	x (mm/in) 960/37.8
	1.9	Distancia entre ejes	y (mm/in) 1285/50.6
	2.1	Peso de servicio (con batería)	kg/lb 220/485
		Peso de la batería	kg/lb 50/110
	Neumáticos, Chasis	3.1	Neumáticos: caucho macizo, superelásticos, con cámara de aire, de poliuretano
3.2		Tamaño de neumáticos delanteros	mm/in $\Phi 210 \times 70 / \Phi 8.3 \times 2.8$
3.3		Tamaño de neumáticos traseros	mm/in $2 \times \Phi 80 \times 64 / 2 \times \Phi 3.1 \times 2.5$
3.4		Rueda adicional (dimensiones)	mm/in $\Phi 70 \times 40 / \Phi 2.8 \times 1.6$
3.5		Número de ruedas delanteras / traseras (x = ruedas de tracción)	1x+2/4
Dimensiones	3.6	Via trasera	b10 (mm/in) 404/15.9
	3.7	Via delantera	b11 (mm/in) 400/15.7
	4.4	Elevación	h3 (mm/in) 120/4.7
	4.15	Altura de horquilla bajada	h13 (mm) 80/3.1
	4.19	Longitud total	l1 (mm/in) 1669/65.7
	4.21	Anchura total	b1 (mm/in) 568/22.4
	4.22	Dimensiones de la horquilla	s/e/l mm (in) 50/160/1150 (2.0/6.3/45.3)
	4.25	Ancho horquillas	bs mm (in) 560/680 (22.0/26.8)
	4.32	Distancia hasta el suelo en el centro de ejes	m2 (mm/in) 30/1.2
	4.34.1	Anchura de pasillo para palets de 1000 x 1200 en sentido transversal	Ast (mm/in) 1850/72.8 ¹⁾
Datos de rendimiento	4.34.2	Anchura de pasillo para palets de 800 x 1200 en sentido longitudinal	Ast (mm/in) 1900/74.8 ²⁾
	4.35	Radio de giro	Wa (mm/in) 1400/55.1 ³⁾
	5.1	Velocidad de desplazamiento con/sin carga	km/h (mph) 4.5/4.9 (2.80/3.04)
	5.2	Velocidad de elevación con/sin carga	m/s (ft/min) 0.050/0.060 (1.97/2.36)
	5.3	Velocidad de descenso con/sin carga	m/s (ft/min) 0.040/0.045 (1.57/1.77)
Motor eléctrico	5.8	Pendiente superable max. Con/sin carga	% 6/15
	6.1	Potencia de motor de tracción	kW/CV 0.65/0.87
	6.2	Potencia de motor de elevación en S3 15%	kW/CV 0.8/1.07
	6.4	Tensión de batería, capacidad nominal	V/Ah 2x12/70
	8.1	Tipo de control de tracción	CC
	9.1	Fabricante	Curtis

Nota: 1) VDI 2198: +358/14.1 mm/in 2) VDI 2198: +200/7.9mm/in 3) Con la horquilla bajada: +60/2.4 mm/in

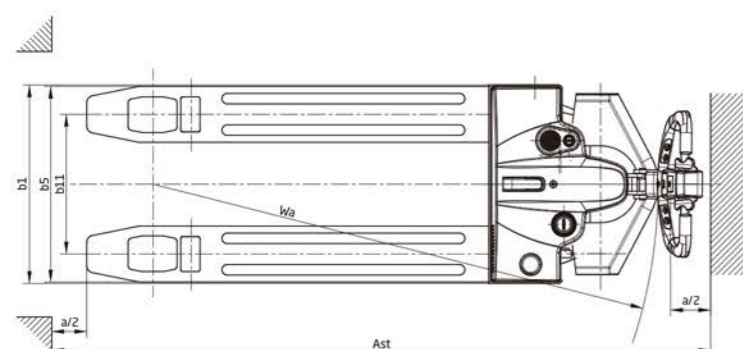
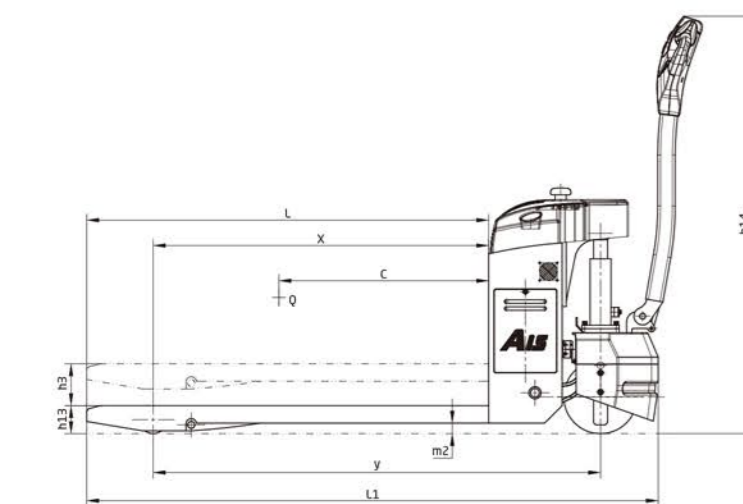

Mecano Móvil
CARRETILLAS ELEVADORAS Y PLATAFORMAS

MECANOMOVIL S.L.
AVDA. REAL MONASTERIO STA. MARIA DE POBLET 66 - QUART DE POBLET 46930 VALENCIA
TEL. 961 548 527 - comercial@mecanomovil.es
www.mecanomovil.es

Los materiales y características están sujetos a modificaciones sin previo aviso. Datos válidos salvo error de imprenta.



Siganos en Facebook



Siganos en YouTube



Siganos en WeChat



ISO14001:2015



ISO9001:2015



Los carritos elevadores HANGCHA cumplen los requisitos de seguridad europeos.

2018 VERSION 1/COPYRIGHT 2018/09



Transpaleta Serie A Mini Rango II

con 1.500 kg de capacidad

The World of Hangcha



Transpaleta Serie A Mini Rango II

La transpaleta Serie A Mini Range II ha sido diseñada para ser potente y flexible al mismo tiempo, capaz de satisfacer las exigencias de numerosas aplicaciones.

Ya se trate de trabajos en supermercados, servicios de logística, reposiciones de inventario o producción pesada, la transpaleta Serie A Mini Range II dispone de la fuerza y durabilidad necesarias para minimizar su coste total de propiedad.

Alto Rendimiento

- / Capacidad nominal de 1500 kg para cubrir las necesidades de la mayoría de clientes.
- / Su motor de tracción no solo le confiere buenas propiedades de aceleración y un rendimiento perfecto, sino que además emite poco calor.
- / Sistema de control CURTIS de última generación, preciso y suave.
- / Frenos regenerativos para recargar la batería al reducir la velocidad de la marcha, con capacidad de estacionamiento en pendiente.
- / Todas las piezas importantes, tales como el timón, los interruptores, conectores, el indicador de la batería o el contador de horas son de marcas prestigiosas.

Comodidad

- / Timón sencillo y atractivo fabricado por REMA y diseñado pensando en la comodidad del operario. Permite realizar todas las operaciones con una sola mano.
- / Diseño optimizado de estructura para garantizar una buena visibilidad y facilidad de entrada en el palet.
- / Cargador incorporado y batería de gel sin mantenimiento para mayor comodidad de uso.
- / Sus compactas dimensiones y su diseño semicircular permiten un manejo ideal en espacios reducidos, y la posibilidad de desplazarse erguido aumenta enormemente la comodidad en el contenedor.
- / Horquilla estándar de 80 mm de altura equipada con dispositivo de guiado para penetrar fácilmente en los palets (incluidos palets sellados).
- / El cambio lateral de batería es una característica de serie.

Fiabilidad

- / Diseño con 5 puntos de apoyo para aumentar la vida útil.
- / Dispone de conectores impermeables de importación y tiene todos los conductores y cables protegidos, lo que le confiere una gran fiabilidad a su sistema eléctrico.
- / Unidad hidráulica de alta calidad con un bajo nivel de ruidos y vibraciones que le confiere una alta fiabilidad en las operaciones de elevación y descenso.
- / Horquillas estampadas para mayor resistencia y guía de puntas para mayor eficiencia.
- / Emplea sensores de proximidad sin contacto que mejoran la seguridad y la fiabilidad.



Especificaciones de serie Opciones

- / Motor de propulsión de imanes permanentes
- / Controlador CURTIS de imanes permanentes
- / Interruptor de parada de emergencia
- / Indicador de batería multifunción
- / Ruedas de PU
- / Horquilla de 1150 mm de longitud
- / Anchura exterior de la horquilla: 560 mm
- / Limitación electrónica de la elevación
- / Sensor de proximidad sin contacto
- / Timón fabricado por REMA
- / Bocina
- / Batería sin mantenimiento
- / Cargador interno
- / Para trabajar con el timón vertical
- / Dispositivo de guiado
- / Rueda adicional
- / Rodillo doble



Timón de marca Rema



Dispone de ruedas auxiliares para una mayor estabilidad



Diseño moderno



Rodillo doble



Aspecto

- / La transpaleta Serie A Mini Rango II combina un diseño industrial con líneas aerodinámicas, dimensiones compactas y principios ergonómicos en sintonía con las últimas tendencias en diseño.
- / Se fabrica mediante procesos de estampación de acero y moldeo de inyección, lo que le confiere resistencia y durabilidad y ayuda a proteger el medio ambiente.

MECANOMOVIL S.L.

AVDA. REAL MONASTERIO STA. MARIA DE POBLET 66 - QUART DE POBLET 46930 VALENCIA

TEL. 961 548 527 - comercial@mecanomovil.es

www.mecanomovil.es

Los materiales y características están sujetos a modificaciones sin previo aviso. Datos válidos salvo error de imprenta.